



**victron energy**  
B L U E P O W E R

PORTUGUÊS

# Conceção e manual de instalação do sistema de armazenagem de energia (EES)

---

# Índice

1. Introdução e funções do sistema de armazenagem de energia .....	3
1.1. Vejamos os seguintes exemplos de instalações: .....	5
1.2. Componentes .....	5
2. Projeto do sistema .....	7
2.1. Energia fotovoltaica .....	7
2.1.1. Carregadores solares MPPT e/ou inversor ligado à rede. ....	7
2.1.2. Alimentação ou sem alimentação .....	7
2.1.3. Alimentação zero do Fronius .....	7
2.1.4. Carregadores solares MPPT .....	7
2.1.5. Inversor ligado à rede em paralelo ou na saída CA? .....	7
2.2. Capacidade do banco de baterias .....	8
2.3. Dimensão do inversor/carregador .....	8
2.4. Anti-isolamento .....	8
3. Instalação .....	9
4. Configuração .....	10
4.1. Atualize para o firmware mais recente .....	10
4.2. Assistente do sistema de armazenamento de energia e do Multi/Quattro .....	10
4.3. Dispositivo GX - Configurações do sistema de armazenamento de energia. ....	10
4.3.1. Modo .....	11
4.3.2. Medidor de rede instalado .....	11
4.3.3. Inverter a saída CA em utilização .....	12
4.3.4. Alimentação do carregador solar em excesso .....	12
4.3.5. Compensação de fase .....	12
4.3.6. Estado da carga de descarga mínima (a menos que a rede falhe) .....	12
4.3.7. Limite real do estado da carga .....	12
4.3.8. Estado do BatteryLife .....	12
4.3.9. Limitar a potência de carga .....	12
4.3.10. Limitar a potência do inversor .....	12
4.3.11. Alimentação zero (apenas inversores fotovoltaicos Fronius) .....	13
4.3.12. Ponto de ajuste da rede .....	13
4.4. Dispositivo GX - carregamento programado .....	13
4.4.1. Introdução .....	13
4.4.2. Configuração .....	13
4.4.3. Parar o carregamento no estado da carga. ....	14
4.4.4. Questões frequentes .....	14
4.5. Dispositivo GX - Outras configurações .....	14
4.5.1. Configurações -> Configuração do sistema -> Tipos de entrada CA .....	14
4.5.2. Configurações - Ligar/Desligar o gerador .....	14
4.6. Carregador solar MPPT .....	15
5. Colocação em funcionamento .....	16
6. Controlar a profundidade da descarga .....	17
6.1. Visão geral .....	17
6.2. BatteryLife .....	17
6.3. Corte Dinâmico .....	18
6.4. Modo de Sustentação .....	19
6.5. Números de código do motivo do estado da bateria do sistema de armazenamento de energia .....	19
7. Compensação de fase - informação adicional .....	21
7.1. Introdução .....	21
7.2. Sistema de armazenamento de energia monofásico num sistema trifásico .....	21
7.3. Sistema de armazenamento de energia trifásico .....	21
8. Comparação com Assistentes Hub .....	23
8.1. Assistente Hub-1 - Assistente do sistema de armazenamento de energia .....	23
8.2. Assistente Hub-2 (v3) - Assistente do sistema de armazenamento de energia .....	23
8.3. Assistente Hub-4 - Assistente do sistema de armazenamento de energia .....	24
9. FAQ .....	25
10. Resolução de problemas .....	28

## 1. Introdução e funções do sistema de armazenagem de energia

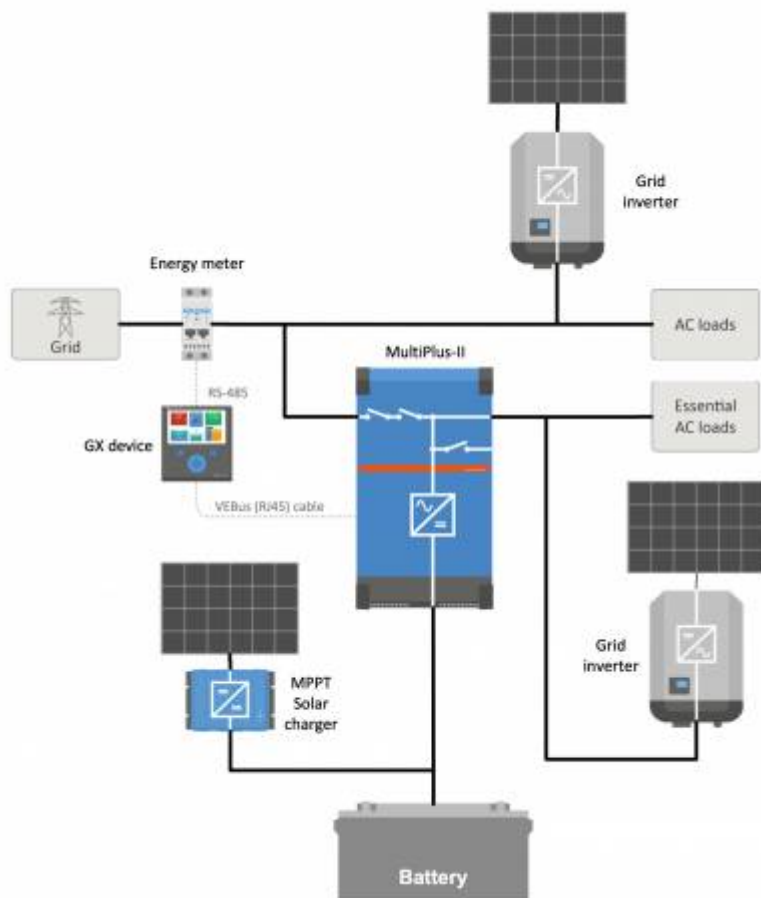

### O que é um sistema de armazenagem de energia?

Um sistema de armazenagem de energia é um tipo específico de sistema de energia que integra uma ligação à rede elétrica com um carregador/inversor Victron [dispositivo GX](#) e um sistema de bateria. Armazena energia solar na bateria durante o dia para utilizar mais tarde quando o sol deixar de brilhar.

Permite a alteração dos horários de utilização de energia, carregamento solar, apoio à rede e exportação de energia de volta para a rede.

Quando um sistema armazenagem de energia é capaz de produzir mais energia do que aquela que pode utilizar e armazenar, pode vender o excedente à rede; e quando tem energia ou potência insuficiente, compra-a automaticamente à rede.

No sistema armazenagem de energia, deve haver pelo menos um inversor/carregador e também um [dispositivo GX](#) tal como:

- [Cerbo GX](#)
- [Venus GX](#)

Outros componentes podem ser adicionados quando necessário, consultar o [ponto 2. \[7\]](#)

### Quando é adequado utilizar o sistema de armazenagem de energia?

Utilize o sistema de armazenagem de energia num sistema de autoconsumo; num sistema auxiliar com energia solar ou uma mistura de ambos: Por exemplo, pode utilizar 30 % da capacidade da bateria para autoconsumo e manter os outros 70 % disponíveis como reserva no caso de falha da rede elétrica.

#### Otimizar o autoconsumo:

Quando há mais energia fotovoltaica do que o necessário para operar as cargas, o excesso de energia fotovoltaica é armazenado na bateria. Esta energia armazenada é então utilizada para alimentar as cargas nos momentos em que há falta de energia fotovoltaica.

A percentagem da capacidade da bateria utilizada para autoconsumo é configurável. Quando a falha da rede elétrica é extremamente rara, pode ser definida para os 100 %. Em locais onde a falha da rede é comum - ou mesmo uma ocorrência diária - pode

escolher utilizar apenas 20 % da capacidade da bateria e economizar 80 % para a próxima falha da rede. Nos países de África, por exemplo.

Manter as baterias carregadas a 100 %:

O sistema de armazenagem de energia também pode ser configurado para manter as baterias totalmente carregadas. A falha da rede elétrica é então o único momento em que a energia da bateria é utilizada - como uma reserva. Assim que a rede for restaurada, as baterias serão recarregadas a partir da rede ou de painéis solares - quando disponíveis.

### O sistema de armazenagem de energia num sistema com um gerador

Pode-se configurar o sistema de armazenagem de energia num sistema que utiliza um gerador a diesel como auxiliar - para falhas de rede prolongadas. O código da rede e a configuração de perda da rede elétrica necessitam de uma atenção especial, consultar [aqui](#).

E no **dispositivo GX**, selecione «gerador» como tipo de entrada CA nas Definições → menu de configuração do Sistema. O sistema irá então ativar o carregamento do gerador; certificar-se de que o gerador está carregado corretamente e desligá-lo automaticamente assim que os parâmetros forem atingidos.

### Quando não utilizar o sistema de armazenagem de energia

- Sistemas autónomos - com ou sem gerador.
- Sistemas marítimos.
- Sistemas automotivos.
- Prioridade do inversor, também conhecido como sistemas de entrada «Isolamento intencional» ou «Ignorar CA».

### Com e sem medidor de rede

O sistema de armazenagem de energia pode ser utilizado com ou sem um medidor de rede externo.

Onde existe um medidor de rede; pode ser configurado para funcionar em conjunto um sistema paralelo à rede, total ou parcial.

Onde não existe um medidor de rede; todas as cargas são ligadas à saída CA E onde existir um inversor fotovoltaico presente, que também é ligado à saída CA.

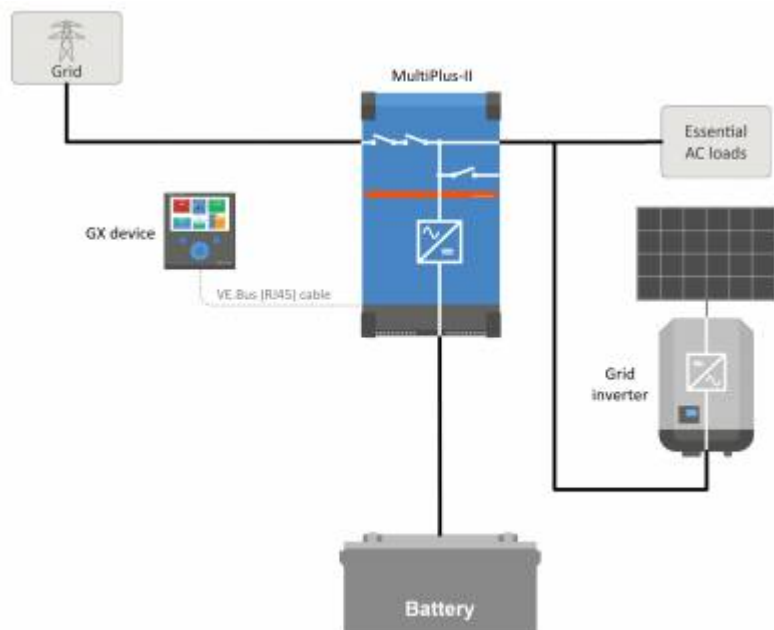

### Alimentação opcional de energia do carregador solar MPPT

A fonte de um MPPT pode ser retornada à rede. Ativado/desativado por uma definição de utilizador no CCGX: Configurações → sistema de armazenagem de energia.

### Alimentação zero do Fronius opcional

Ao utilizar a função de redução de potência nos inversores de rede do Fronius, o sistema de armazenagem de energia pode reduzir automaticamente a saída dos inversores fotovoltaicos instalados assim que a retroalimentação for detetada; sem comutação e alteração de frequência.

Não é possível combinar o sistema de armazenagem de energia com o medidor inteligente Fronius - mas também não é necessário, pois o sistema de armazenagem de energia já possui contagem.

Com o sistema de armazenagem de energia, não é possível desativar a alimentação num sistema com outras marcas de inversores de rede. Consultar o [ponto 2.1.2 \[7\]](#) para mais informação.

#### Formação sobre o sistema de armazenagem de energia

- [Webinar sobre o sistema de armazenagem de energia 2016-12-19 Youtube \(EN\)](#)
- [Webinar sobre o sistema de armazenagem de energia 2016-12-19 Youtube \(DE\)](#)
- [Webinar sobre o sistema de armazenagem de energia 2016-12-19 Youtube \(ES\)](#)
- [Webinar sobre o sistema de armazenagem de energia 2016-12-19 PPT](#)

#### Introdução ao sistema de armazenagem de energia, exemplos e diagramas

Está disponível para carregamento um documento separado que fornece mais informações introdutórias, visões gerais e exemplos de sistema [aqui](#).

#### Opções de controlo avançadas

Consultar o [modo 2 e 3 do sistema de armazenagem de energia](#).

### 1.1. Vejamos os seguintes exemplos de instalações:

- Sistema de armazenamento de energia em escala residencial com carregador solar MPPT
- Adaptação de uma instalação existente do inversor ligado à rede.
- Sistema com auxiliar do gerador (utilizando a função de ligar/desligar do grupo gerador automático no CCGX)

#### Sistema auxiliar com energia solar

Todas as cargas são ligadas à saída CA do inversor/carregador. O modo sistema de armazenamento de energia está configurado para «Manter as baterias carregadas».

Ao utilizar um inversor de rede, este também está ligado à saída CA.

Quando a energia da rede estiver disponível, a bateria será carregada com energia da rede e a energia fotovoltaica. As cargas são alimentadas por energia fotovoltaica quando esta fonte de alimentação está disponível.

A alimentação é opcional e pode ser ativada ou desativada dependendo dos regulamentos.

### 1.2. Componentes

#### Inversor/carregador

O sistema de armazenamento de energia, utiliza um [inversor Multi ou Quattro bidirecional](#) como componente principal.

Observe que o sistema de armazenamento de energia só pode ser instalado em inversores [Multi e Quattro](#) que apresentam o microprocessador de 2.<sup>a</sup> geração (26 ou 27). Todos os novos sistemas enviados possuem chips de 2.<sup>a</sup> geração.

#### Dispositivo GX

O sistema gerido pelo [Color Control GX \(CCGX\)](#), que também fornece monitorização extensiva, tanto local quanto remotamente através do nosso [Portal VRM](#) e da aplicação [VRM](#).

#### Bateria

##### Baterias de lítio Victron

- <https://www.victronenergy.com/batteries/lithium-battery-12-8v>
- <https://www.victronenergy.com/batteries/lithium-battery-24v-180ah>

##### Compatibilidade de baterias de terceiros

Consulte esta lista de baterias de terceiros com as quais o equipamento Victron é compatível:

[https://www.victronenergy.com/live/battery\\_compatibility:start](https://www.victronenergy.com/live/battery_compatibility:start)

##### Baterias de chumbo: OPzS e OPzV

A resistência interna relativamente alta deste tipo de baterias deve ser tida em consideração ao conceber um sistema que as utilize.

##### Baterias de chumbo: AGM / GEL

Importa notar que a utilização de baterias AGM e GEL padrão não é recomendada para instalações concebidas para reiniciar o banco de baterias todos os dias.

### Monitor de Bateria

Em muitas situações, não é necessário instalar um monitor de bateria:

- As baterias de lítio com ligação CAN-bus (BYD B-Box, Pylon, LG Resu e outras) já possuem um monitor de bateria integrado. Adicionar outro apenas irá criar um conflito. Utilize sempre a ligação CAN-bus para fornecer dados do estado da bateria/estado da carga para estas baterias.
- As baterias de fluxo de brometo de zinco Redflow ZBM/ZCell com ZCell BMS também suportam o mesmo protocolo CAN-bus. Esta é a abordagem de integração preferida para estas baterias.
- O monitor de bateria integrado do inversor/carregador Multi pode ser utilizado para fornecer dados nas situações em que as baterias instaladas não têm um monitor integrado. A vantagem aqui é que num sistema de armazenagem de energia, as correntes de carga dos carregadores solares MPPT também serão tidas em consideração.

A única situação em que um monitor de bateria externa é necessário é quando um sistema que utiliza um tipo de bateria sem monitor também possui fontes de energia adicionais: por exemplo, um gerador eólico CC. (Nenhum tipo de bateria de monitor inclui baterias de chumbo, por exemplo, ou baterias de lítio [Victron de 12,8 V.](#))

Quando for necessário um monitor de bateria adicional, utilize um destes:

- [BMV-700](#)
- [Derivador Lynx VE.Can](#)

Estão disponíveis informações pormenorizadas no manual do [CCGX](#), [ponto 2.4](#).

### Medidor de rede (opcional)

Para uma instalação paralela à rede total ou parcial, pode ser instalado um medidor de energia no painel de distribuição principal entre a rede e a instalação.

Um medidor de rede não é necessário onde não houver uma fonte(s) de energia renovável CA e também nenhuma carga(s) CA presente no *lado* da entrada do sistema Multi/Quattro (ou seja, onde todas estas fontes e cargas estão no *lado* da saída do sistema Multi/Quattro).

Se houver alguma fonte de energia renovável CA ou qualquer carga CA entre o ponto de ligação à rede e o lado da entrada do sistema Multi/Quattro, serão calculados e registados resultados incorretos pelo GX, a menos que um medidor de rede seja instalado e ativado.

Em particular, sem um medidor de rede:

- Quando a energia renovável está a ser fornecida no lado da entrada, o valor da rede estará errado (muito baixo/negativo); e
- O valor de carga CA apresentado será muito baixo (e apresentará zero onde houver um excedente de energia renovável).

Ambos os problemas são resolvidos com a instalação de um medidor de rede.

[Clique aqui para obter mais informações sobre a configuração dos medidores de rede.](#)

### Energia fotovoltaica (opcional)

O sistema de armazenamento de energia pode funcionar com inversores fotovoltaicos vinculados à rede e/ou carregadores solares MPPT. (Uma combinação de ambos também é possível.)

Ao utilizar inversores fotovoltaicos vinculados à rede, recomendamos que o monitorização seja realizada ao utilizar o CCGX. Consultar o manual [CCGX](#) para saber as opções.

O sistema de armazenamento de energia também pode funcionar sem energia fotovoltaica. Isto é típico nas *centrais elétricas virtuais*, onde a instalação faz parte de um cluster de pequenos sistemas de armazenamento - fornecendo energia para a rede durante o pico de procura.

## 2. Projeto do sistema

### 2.1. Energia fotovoltaica

#### 2.1.1. Carregadores solares MPPT e/ou inversor ligado à rede.

O sistema de armazenamento de energia pode funcionar com um carregador solar MPPT ou um inversor ligado à rede, e uma combinação de ambos.

De um modo geral, o carregador solar MPPT será mais eficaz do que um inversor de rede num sistema pequeno. A razão para isso é que um carregador solar MPPT é até 99 % eficiente ... enquanto a energia fotovoltaica proveniente de um inversor vinculado à rede é primeiro convertida de CC para CA e, em seguida, novamente de CA para CC, causando perdas de até 20 ou 30 %. Isto será ainda mais perceptível quando o consumo de energia ocorrer principalmente no período da manhã e da noite.

Quando a maior parte do consumo de energia ocorre durante o dia - por exemplo, num escritório com ar condicionado - um inversor de rede será mais eficiente. Após a conversão (muito eficiente) para CA, a energia fotovoltaica é utilizada diretamente pelo aparelho de ar condicionado.

No caso de «sem alimentação», considere utilizar um carregador solar MPPT - ou então um inversor fotovoltaico Fronius e, em seguida, utilize a função alimentação zero. Isto levará a um sistema muito mais estável

#### 2.1.2. Alimentação ou sem alimentação

As regras de alimentação diferem em todo o mundo. Em vários países:

1. A energia pode ser vendida de volta à rede ou, para reduzir a conta de eletricidade, funciona ao contrário.
2. A alimentação é permitida, mas não recompensada: Toda a energia que é realimentada é perdida no sentido de que o fornecedor de serviços públicos não pagará por ela. É, no entanto, uma contribuição de energia ecologicamente viável.
3. A alimentação é absolutamente não tolerada - mesmo por alguns segundos: existem certos contadores pré-pagos na África do Sul que se desligam da rede quando detetam a alimentação.
4. A alimentação resulta em contas inflacionadas porque o medidor de eletricidade só pode contar numa direção - para cima. Cada kWh realimentado para a rede é contado erroneamente como energia utilizada e será cobrado.

##### Alimentação

A alimentação de energia fotovoltaica através de um carregador solar MPPT pode ser *ativada* ou *desativada* no menu Sistemas de Armazenagem de Energia no CCGX. Importa notar que, quando desativada, a energia fotovoltaica ainda estará disponível para alimentar cargas CA.

A alimentação fotovoltaica ligada a inversores de rede ocorre automaticamente. Não há configurações ou considerações especiais de conceção a serem consideradas, esteja ligado na entrada e/ou saída do inversor/carregador.

##### Sem alimentação

A alimentação de energia fotovoltaica através de um carregador solar MPPT pode ser ativada ou desativada no menu Sistemas de Armazenagem de Energia no CCGX.

Para inversores ligados à rede, a única opção é utilizar um inversor ligado à rede Fronius e utiliza a função alimentação zero do Fronius. Consultar ponto 2.1.3 [7].

A utilização de outras marcas de inversores ligados à rede num sistema «sem alimentação» não é recomendado. Com o sistema de armazenagem de energia não é possível evitar a alimentação onde outras marcas estão instaladas. E utilizar o Assistente Hub-2 como método alternativo faz com que seja uma instalação nada perfeita. Podem surgir problemas com luzes a piscar - ou até mesmo a um desligar de todo o sistema, por sobrecarga, quando uma carga elevada é ligada ou desligada.

#### 2.1.3. Alimentação zero do Fronius

Para os inversores ligados à rede Fronius, o sistema de armazenagem de energia tem uma característica especial: Alimentação zero.

Com a opção alimentação zero ativada o sistema de armazenagem de energia monitoriza continuamente e controla ativamente a potência de saída do inversor ligado à rede Fronius. Consultar o ponto 4.3.11 [13] para requisitos e configurações pormenorizadas.

#### 2.1.4. Carregadores solares MPPT

Todos os carregadores solares MPPT Victron podem ser utilizados: ambos os modelos com uma porta VE.Direct, bem como os modelos com uma porta VE.Can.

#### 2.1.5. Inversor ligado à rede em paralelo ou na saída CA?

Existem duas opções ao ligar o inversor ligado à rede:

- em paralelo com o Multi ou Quattro.
- na saída CA.

Quando ligado à saída CA, aplica-se a [regra do fator 1,0](#). Não existem exceções. Utilize também a regra do fator 1,0 em países onde a rede elétrica raramente falha; e também ao ligar um inversor ligado à rede Fronius na saída CA, e a utilizar o a «alimentação zero».

## 2.2. Capacidade do banco de baterias

Num sistema paralelo à rede, a dimensão do banco de baterias tem os seguintes efeitos:

- As baterias pequenas serão mais económicas: mas toda a capacidade de armazenamento disponível é utilizada todos os dias
- As baterias pequenas serão carregadas e descarregadas com altas correntes. Isto fará com que as baterias de chumbo, em particular, tenham uma vida útil mais curta.
- As baterias maiores, combinadas com uma instalação fotovoltaica relativamente grande, podem armazenar o excesso de energia em dias ensolarados. A energia pode então estar disponível durante vários dias consecutivos de mau tempo.
- As baterias maiores fornecem uma maior autonomia durante uma queda de energia. Quando a instalação é necessária para funcionar como uma *fonte de alimentação ininterrupta* uma bateria de grande capacidade oferece um fornecimento de energia seguro por períodos mais longos..

Num sistema auxiliar, o tamanho da bateria é calculado pela autonomia necessária durante uma falha de rede.

Consultar [Capacidade mínima da bateria do acoplamento CA](#) para tamanhos mínimos de bateria de sistemas com um inversor fotovoltaico ligado à saída CA do(s) Multi(s) ou Quattro(s).

## 2.3. Dimensão do inversor/carregador

A dimensão necessária do inversor/carregador depende do tipo de instalação..

Numa instalação paralela à rede, o tamanho do inversor/carregador pode ser (muito?) menor do que as cargas nominais e de pico mais altas previstas. Por exemplo, para cobrir a carga básica de uma residência de duas pessoas, um inversor/carregador de 800 VA pode ser suficiente. Para uma família, um inversor/carregador de 3000 VA pode operar a maioria dos aparelhos - desde que não esteja a funcionar ao mesmo tempo mais que um aparelho. Isto significa que o sistema pode reduzir o consumo de energia da rede do final da primavera ao início do outono - talvez até zero - com armazenamento suficiente.

Numa instalação de reserva, o inversor/carregador tem de ser dimensionado de acordo com as cargas previstas.

## 2.4. Anti-isolamento

O sistema de armazenagem de energia requer sempre anti-isolamento. Isto também é verdadeiro para um sistema sem alimentação.

Em vários países, o anti-isolamento integrado nos nossos produtos pode ser utilizado. Por exemplo, o MultiGrid na Alemanha e o MultiPlus no Reino Unido. Consulte os certificados no nosso site para obter detalhes.

Caso não haja nenhum produto certificado disponível para o país de instalação, instale um anti-isolamento externo.

Mais pormenores aqui: [VEConfigure: códigos da rede & deteção de perda da rede elétrica](#).



## 3. Instalação

Siga as instruções nos manuais de cada componente para a sua correta instalação.

Ao instalar um *sistema de armazenagem de energia* de fase única num sistema com uma ligação *trifásica* à rede elétrica, certifique-se de instalar o sistema de armazenagem de energia na fase um, L1.

### **Carregamento com compensação de temperatura**

Multi, MultiPlus, MultiGrid ou Quattro

Ligue o sensor de temperatura fornecido com o dispositivo. No caso de instalações com várias unidades em paralelo e/ou configurações bifásicas ou trifásicas, o fio sensor de temperatura pode ser ligado a qualquer unidade do sistema. Para mais informações, consultar [Sistemas VE.Bus paralelos e trifásicos](#).

O Multi irá, é claro, utilizar a temperatura medida da bateria para carregamento com compensação de temperatura. Irá também fazer isto ao carregar com energia proveniente de um inversor fotovoltaico ligado à rede ... esteja ligado à rede elétrica, ou - no caso de uma falha na rede - à energia solar proveniente de um inversor fotovoltaico ligado à rede quando este inversor estiver ligado à saída.

Carregadores solares

Os carregadores solares irão utilizar automaticamente as informações do Multi ou do Quattro também para carregamento com compensação de temperatura. Tanto os carregadores solares VE.Direct como VE.Can.

### **Cablagem do sensor de tensão**

Multi, MultiPlus, Multi Grid e Quattros: ligue o sensor de tensão de acordo com as instruções do manual.

Carregadores solares VE.Direct: não há opção de sensor de tensão: não é utilizado um sensor de tensão

VE.Can carregadores solares: ligue o cabo do sensor de tensão a um dos carregadores solares em cada grupo de «sincronização».

## 4. Configuração

### 4.1. Atualize para o firmware mais recente

Atualize todos os componentes para a versão de firmware mais recente:

- Venus-OS v2.15 ou mais recente. Podem ser encontradas instruções para atualizar para v2.00, [aqui](#).
- Multi, MultiGrid, MultiPlus ou Quattro para 422 ou mais recente. Instruções [aqui](#).
- Os carregadores solares, VE.Can ou VE.Direct devem executar a sua versão de firmware mais recente.

Para obter instruções e ficheiros de firmware, consulte a secção Firmware em [Victron Professional](#).

### 4.2. Assistente do sistema de armazenamento de energia e do Multi/Quattro

Configurações a serem realizadas no VEConfigure:

1. Separador da rede: Configure o código do país. É necessário uma chave de acesso: solicite-a ao seu fornecedor. Mais informação no [VEConfigure: códigos da rede & deteção de perda da rede elétrica](#). **Nota:** Se deixar esta configuração como «nenhum», o sistema não irá fornecer energia da bateria para suportar cargas CA locais quando a rede estiver ligada. Tem de alterar esta configuração, mesmo que não pretenda exportar energia CC para a rede.
2. Adicione o Assistente do sistema de armazenamento de energia. Podem ser encontradas instruções para adicionar o Assistente [aqui](#).
3. Separador geral: o Assistente do sistema de armazenamento de energia irá ativar o monitor de bateria integrado. Deixe isto ativado (!). Também quando existe uma bateria ligada por BMV ou CAN-bus inteligente no sistema.
4. Separador Carregador: o Assistente do sistema de armazenamento de energia já terá selecionado o tipo de bateria adequado, bem como desativado o modo de armazenamento. Verifique e, quando necessário, altere o resto das configurações: tensões de carga e corrente de carga máxima. Observe que, para sistemas com o Assistente do sistema de armazenamento de energia instalado, os carregadores solares MPPT seguirão a curva de carga definida em VEConfigure. Os parâmetros de carga configurados nos carregadores solares MPPT são ignorados numa configuração do sistema de armazenamento de energia.
5. Defina todas as outras configurações.

Notas em relação ao limite de corrente de entrada e PowerAssist:

- Configuração do limitador de corrente de entrada - O limite configurado é utilizado como o limite para a corrente CA na entrada CA do Multi/Quattro. Observe também que:
  - As cargas em paralelo com o Multi/Quattro não são consideradas: portanto, instale todas as cargas na saída CA do Multi ou Quattro em sistemas que requerem a funcionalidade do limitador de corrente de entrada CA. Por exemplo - sistemas com uma pequena carga CA ligada.
  - O limitador de corrente será utilizado para ambas as direções da corrente.
  - A configuração do PowerAssist em VEConfigure3 será desativada e ignorada quando o sistema de armazenamento de energia for instalado.
- O limitador de corrente dinâmico em VEConfigure3 será desativado e ignorado quando o sistema de armazenamento de energia for instalado.

Notas relacionadas com os níveis de aviso de bateria fraca:

- O aviso de bateria fraca é ativado quando a tensão da bateria cai abaixo do nível de corte dinâmico mais o deslocamento de reinicialização, que é predefinido para 1,2 Volt para um sistema de 48 V. Assim, tal como a tensão de corte, o nível de tensão de advertência também é dinâmico.
- Não há histerese: o aviso desaparecerá quando a tensão aumentar novamente.
- Durante este aviso, também chamado de pré-alarme, o LED vermelho do Multi piscará e, opcionalmente, a CCGX mostrará uma notificação. Para a maioria dos sistemas de armazenamento de energia, é recomendado desativar esta notificação no CCGX. Consulte as FAQ abaixo.
- Os parâmetros relacionados no separador Inversor, ou seja, o corte por entrada CC baixa, reiniciar e níveis de pré-alarme não se aplicam. São ignorados quando o Assistente do sistema de armazenamento de energia é instalado.

Notas gerais:

- A energia fotovoltaica proveniente de um inversor ligado à rede, ligado em paralelo na saída CA, será utilizada para carregar a bateria. A corrente de carga e outros parâmetros de carga são configurados no separador Carregador em VEConfigure3.
- Certifique-se de manter a caixa de seleção das baterias de lítio na página do carregador de acordo com a escolha da bateria no Assistente.
- Ao utilizar um VE.Bus BMS e um Multi Compact, verifique os interruptores DIP: O interruptor DIP 1 deverá estar ligado e o interruptor DIP 2 deverá estar desligado.

### 4.3. Dispositivo GX - Configurações do sistema de armazenamento de energia.

Navegar para Configurações → Sistema de armazenamento de energia, para ver o seguinte menu:

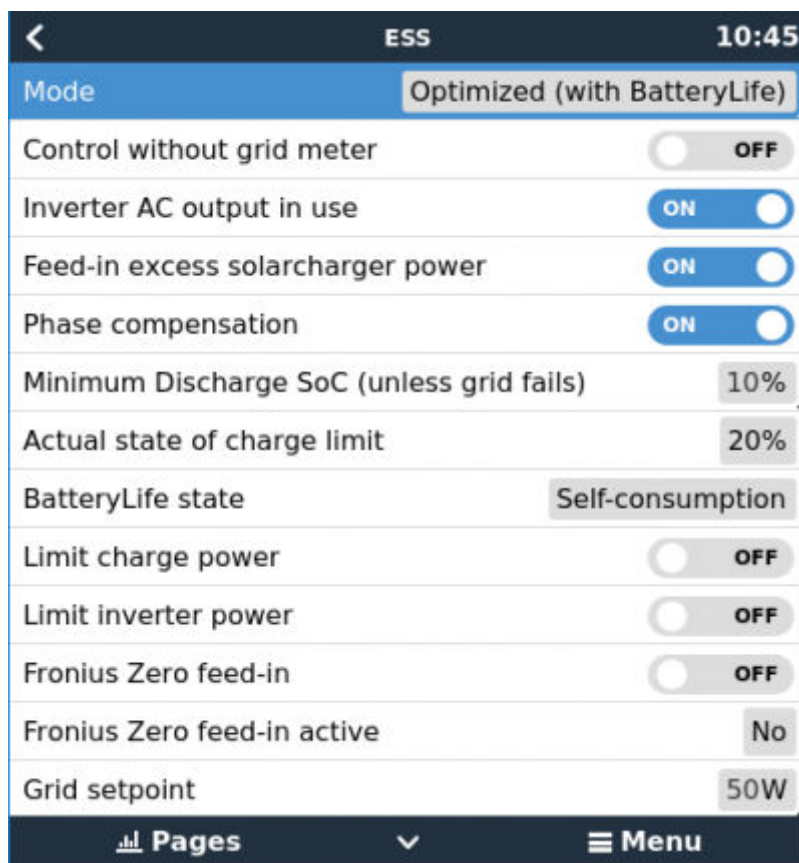

#### 4.3.1. Modo

##### Otimizado (com vida útil da bateria) e otimizado (sem vida útil da bateria)

Às vezes, quando há excesso de energia fotovoltaica, a energia fotovoltaica é armazenada na bateria. Esta energia armazenada é então utilizada, mais tarde, para alimentar as cargas nos momentos em que há falta de energia fotovoltaica.

##### Manter as baterias carregadas

As falhas na rede elétrica são os únicos períodos em que a bateria irá descarregar. Assim que a rede for restaurada, as baterias serão recarregadas com energia da rede e, claro, também solar, quando disponível.

##### Controlo externo

Os algoritmos de controlo do sistema de armazenamento de energia estão desativados. Utilize isto ao auto-implementar um circuito de controlo. [Mais informações.](#)

##### BatteryLife

Para informações sobre o funcionamento do BatteryLife, consultar o [ponto 6.2. \[17\]](#) Resumindo, ative o BatteryLife para estas tecnologias:

- OPzV, OPzS
- GEL / AGM
- Baterias de lítio Victron 12,8 V e outras baterias de lítio que possuem equilíbrio passivo da célula

Como não faz sentido deixar uma bateria descarregada, sem energia de reserva em caso de falha da rede elétrica, recomendamos deixar o BatteryLife ativado também nas seguintes tecnologias de bateria:

- Lítio com equilíbrio passivo da célula
- [Redflow ZCell](#)

No entanto, o BatteryLife pode ser desativado nestes casos.

#### 4.3.2. Medidor de rede instalado

Deixe desligado quando nenhum medidor de rede Victron estiver instalado e defina como «Ligado» quando tal medidor for instalado.

Todas as cargas e (opcional) inversores ligados à rede devem ser instalados na saída CA num sistema sem medidor de rede Victron. Consulte a versão anterior no manual para obter mais informações.

#### 4.3.3. Inverter a saída CA em utilização

Definir como «desativado» oculta o gráfico da saída CA no painel de visão geral. Utilize-o em sistemas onde não existe nada ligado à saída do Multi ou Quattro, o que é típico de certos sistemas paralelos à rede na Europa Ocidental.

#### 4.3.4. Alimentação do carregador solar em excesso

Defina como «ligado» para fazer com que o carregador solar funcione sempre opere no seu ponto de potência máxima. A primeira prioridade é alimentar as cargas e a segunda prioridade é carregar a bateria. Se houver mais energia disponível quando estas duas prioridades forem atendidas, esta energia será fornecida à rede elétrica.

Importa notar que, ao ativar esta opção, o limite de corrente de carga DVCC configurado em Configurações → Limitar corrente de carga não estará ativo. O carregador solar funcionará com potência total para alimentação máxima na rede. É aconselhável configurar um limite seguro para os carregadores solares quando utilizados com um pequeno banco de baterias.

#### 4.3.5. Compensação de fase

Consultar [oponto 7 \[12\]](#).

#### 4.3.6. Estado da carga de descarga mínima (a menos que a rede falhe)

Limite mínimo de estado da carga configurável. Com ou sem o BatteryLife ativado, o sistema de armazenamento de energia irá reduzir as cargas assim que o estado de carga cair para a configuração definida - exceto quando a rede elétrica falhar e o sistema estiver no modo Inversor Neste caso, irá continuar a descarregar a bateria até que um dos outros limites seja atingido. Consultar o [ponto 6.1 \[17\]](#) para mais informação.

#### 4.3.7. Limite real do estado da carga

(Aplica-se apenas quando o BatteryLife está ativado)

Esta % mostra a capacidade máxima utilizável do sistema - que nunca será superior a 80 %.

Utilize esta configuração para ver o nível atual de estado da carga do BatteryLife.

#### 4.3.8. Estado do BatteryLife

Os diferentes estados do BatteryLife são:

- *Autoconsumo*: funcionamento normal - descarga permitida.
- *Descarga desativada*: a bateria descarregou até o limite real do estado da carga. (O estado irá voltar a *autoconsumo* sempre que o estado da carga seja superior a 5 % do limite definido).
- *Carga lenta*: O sistema de armazenamento de energia irá carregar a bateria lentamente quando o estado da carga estiver abaixo do limite real do estado da carga por mais de 24 horas. Isto irá o carregamento lento até que o limite inferior seja atingido, ponto em que o sistema muda novamente para *Descarga desativada*.
- *Sustentação*: o Multi/Quattro entrou no modo de sustentação assim que a tensão da bateria atingiu a tensão de corte dinâmico durante a descarga.
- *Recarga*: O sistema de armazenamento de energia irá recarregar até o limite mínimo do estado da carga se cair mais de 5 % abaixo do estado de carga mínimo configurado. Assim que o estado de carga mínimo é atingido, o sistema muda mais uma vez para *Descarga desativada*.

#### 4.3.9. Limitar a potência de carga

Esta configuração limita a quantidade de energia CA utilizada pelo Multi para carregar a bateria. O limite também se aplica à energia CA recebida pelo Multi de qualquer inversor fotovoltaico ligado à rede e ligado à entrada CA

Por outras palavras, esta configuração limita o fluxo de energia de CA para CC em utilitários ligados à entrada CA.

- Esta configuração não reduz a potência de carga proveniente dos *carregadores solar MPPT*.
- Esta configuração aplica-se apenas a utilitários ligados à saída CA: No modo inversor, a «configuração de corrente de carga» - conforme configurada em VEConfigure - é utilizada para controlar a energia proveniente de inversores fotovoltaicos ligados à rede.

#### 4.3.10. Limitar a potência do inversor

Limita a potência consumida pelo Multi: ou seja, limitar a potência sendo invertida de CC para CA.

Notas:

- As perdas no inversor/carregador não *tid*asem consideração. Se quiser limitar a quantidade de energia consumida pela bateria, terá que definir este limite um pouco mais baixo para compensar as perdas.
- A energia proveniente dos MPPT não é considerada. Utilizar este recurso num sistema com MPPT pode fazer com que a potência de saída do MPPT seja reduzida.
- Este limite diz respeito à energia retirada da bateria e irá afetar o total de todas as fases.
- Este limite aplica-se apenas a utilitários ligados à saída CA: No modo inversor, as cargas CA determinam quanta energia é retirada da bateria.

### 4.3.11. Alimentação zero (apenas inversores fotovoltaicos Fronius)

- A versão mais antiga do firmware da Fronius que pode ser utilizada é 3.7.3-2
- Se houver mais de um inversor fotovoltaico Fronius presente no sistema, todos eles serão limitados.
- A alimentação zero não é compatível com os inversores IG Plus Fronius

Altere as seguintes configurações na interface Web da Fronius:

- No menu de configuração da Fronius, defina Exportação de dados via Modbus para tcp.
- No mesmo menu, defina o tipo de modelo Sunspec para int + SF
- Em Configurações → Editor DNO, certifique-se de que a redução dinâmica de potência está definida como Sem limite (este é o padrão).
- Em Configurações → Editor DNO, certifique-se de que na secção «Prioridades de controlo», «Controlo via Modbus» esteja definido como prioridade 1



Utilize o item do menu alimentação zero do Fronius ativa para verificar se todos os critérios acima foram atendidos. Irá apresentar **Não** se o requisito de firmware; a exportação de dados; ou as configurações de tipo de modelo Sunspec estiverem incorretas.

Não utilize um medidor inteligente Fronius para limitar a exportação quando fizer parte de um sistema de armazenamento de energia Victron. Mais informações sobre quando um medidor inteligente Fronius utilizado são disponibilizadas [aqui](#).

### 4.3.12. Ponto de ajuste da rede

Isto define o ponto em que a energia é retirada da rede quando a instalação está em modo de autoconsumo. Definir este valor um pouco acima de 0 W evita que o sistema realmente a energia para a rede quando houver um pouco de excesso no regulação. O valor padrão é, portanto, 50 W - mas deve ser definido com um valor mais alto em grandes sistemas.

## 4.4. Dispositivo GX - carregamento programado

### 4.4.1. Introdução

A configuração de carregamento programado está localizada no menu do sistema de armazenamento de energia do **dispositivo GX**. Este permite que configure até cinco períodos programados, durante os quais o sistema obterá energia da rede para carregar a bateria. Isto é normalmente utilizado para carregar a bateria durante as janelas de horário fora de pico (tempo de utilização). Para cada programação, configure um horário de início, duração e, opcionalmente, defina a percentagem até a qual deseje que a bateria seja carregada.

Se o estado de carga desejado for alcançado e ainda estiver dentro do período de tempo definido, a bateria irá parar de carregar, mas não irá descarregar (a menos que haja interrupção da rede) Isto otimiza o ciclo da bateria e ainda permite espaço na bateria para o carregamento fotovoltaico.

### 4.4.2. Configuração

O carregamento programado está disponível como parte do sistema de armazenamento de energia. Está disponível no menu **dispositivo GX** em Configurações → Sistema de armazenamento de energia. Só está disponível quando o modo sistema de armazenamento de energia está definido como Otimizado. O carregamento programado naturalmente não faz sentido quando modo está definido para «Manter as baterias carregadas».

Consegue ver rapidamente o que está configurado, com um resumo do dia de início, horário e duração apresentado para cada uma.

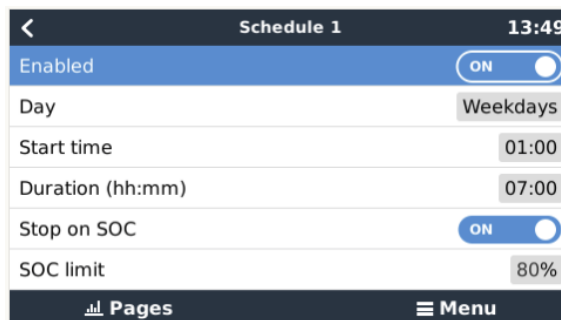
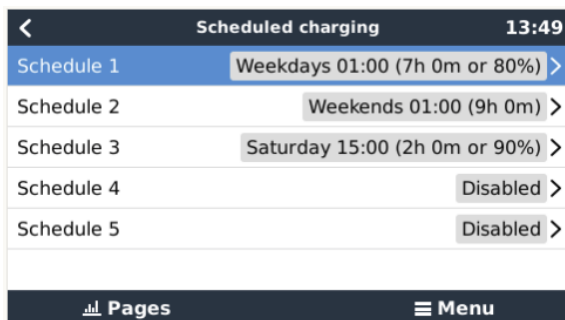

Para cada programação, pode selecionar um dia específico da semana, todos os dias da semana, ou pode optar por carregar todos os dias da semana ou apenas nos fins de semana.

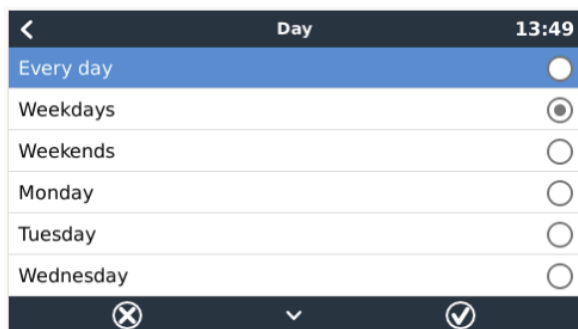

O Multi começará a carregar a partir da rede no horário de início especificado e parará após a duração definida ou quando o limite do estado de carga definido for atingido. O período designado por dia, hora de início e duração será posteriormente referido como uma janela de carregamento programado.

Durante o carregamento, o estado do sistema de armazenamento de energia irá indicar que o carregamento programado está em curso.

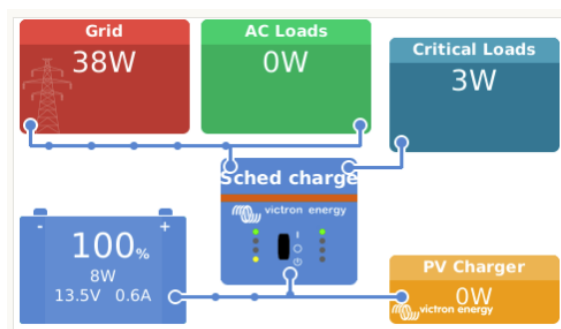
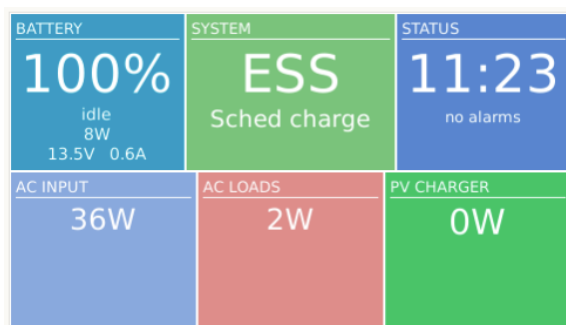

#### 4.4.3. Parar o carregamento no estado da carga.

Quando um limite do estado da carga é definido para uma janela de carga programada, o carregamento irá parar quando as baterias atingirem o estado da carga solicitado. As baterias, entretanto, não irão descarregar até que a janela de carga programada termine. O objetivo é estar no ou perto do estado da carga solicitado no final da janela de carga programada.

#### 4.4.4. Questões frequentes

##### Porque razão o Multi não descarrega a bateria após o fim do carregamento?

A descarga é desativada até o final da janela de carga programada. O objetivo é sair da janela no estado da carga solicitado.

##### Como posso evitar a descarga para reservar a capacidade da bateria para o final do dia?

Defina uma janela de carga para o período necessário com um limite de estado da carga baixo. A descarga é desativada numa janela de carga programada.

##### O que acontece se eu definir horários sobrepostos?

A primeira programação correspondente tem prioridade. Se as duas programações tiverem limites de estado da carga diferentes, o limite da segunda janela de carga programada correspondente entrará em vigor após o fim da primeira janela de carga programada.

### 4.5. Dispositivo GX - Outras configurações

#### 4.5.1. Configurações -> Configuração do sistema -> Tipos de entrada CA

Defina o tipo de entrada CA para Gerador quando ligado a um gerador. O sistema irá então ativar o carregamento do gerador e carregá-lo corretamente durante o funcionamento.

Importa notar que, recomendamos ligar o gerador à entrada CA 1 e a rede à entrada CA 2. A razão é que o Quattro então irá dar prioridade ao Gerador em vez da Rede. Esta configuração oferece flexibilidade máxima (permitindo a intervenção forçada do gerador mesmo quando a rede está disponível) e maximiza o controlo.

#### 4.5.2. Configurações - Ligar/Desligar o gerador

Estão disponíveis mais informações sobre como controlar remotamente o ligar/desligar do gerador [aqui](#).

## 4.6. Carregador solar MPPT

No sistema de armazenamento de energia, os carregadores solares MPPT irão seguir a curva de carga conforme definido em VEConfigure. Os parâmetros de carga configurados nos carregadores solares MPPT são ignorados numa configuração do sistema de armazenamento de energia.

A *corrente de carga*, no entanto, ainda tem de ser configurada nos MPPT.

### **MPPT com porta de comunicação VE.Direct**

Não é necessária nenhuma configuração especial.

### **MPPT com porta de comunicação VE.Can**

Não é necessária nenhuma configuração especial. Certifique-se de que a *instância de dispositivo* está configurada para 0 (predefinido). Os MPPT na rede VE.Can configurados com uma *instância de dispositivo* diferente não serão geridos pelo sistema de armazenamento de energia.

## 5. Colocação em funcionamento

### Carregadores solares MPPT

O estado do MPPT - conforme apresentado no CCGX ao qual está ligado - irá apresentar «sistema de armazenamento de energia».

A luz azul «Carga inicial» no MPPT irá ficar acender e apagar a cada quatro segundos para indicar que o MPPT é controlado remotamente.

### Instalações que utilizam um medidor de rede

O «medidor de rede» estará visível na *lista de Dispositivos* do CCGX

### Modo Otimizado

- Desligue ou desconecte todas as cargas. Quando a energia fotovoltaica estiver disponível, o estado da bateria irá apresentar *Em carregamento*, e a rede (a caixa vermelha à esquerda da visão geral) estará a oscilar levemente em torno dos 0 W (zero watts).

### Manter as baterias no modo carregadas

Após configurar este item, o sistema começará a carregar a bateria imediatamente.

Siga estas etapas para verificar a operação:

1. Primeiro, desligue a rede elétrica. O sistema irá mudar para o modo inversor e cargas são alimentadas das baterias e também diretamente da energia fotovoltaica.
2. Em seguida, volte a ligar a rede elétrica. A bateria irá carregar tanto da rede elétrica como da energia fotovoltaica.

### Alimentação zero do Fronius

Nas Configurações → menu Sistema de armazenamento de energia, o item alimentação zero ativa apresenta «Sim».

### Gerador auxiliar

Ligue o gerador e verifique se o sistema começa a carregar as baterias.



## 6. Controlar a profundidade da descarga

(Nota: Todas as tensões absolutas mencionadas no exemplo abaixo referem-se a um sistema de 12 V. As tensões devem ser multiplicadas por x2 ou x4 para um sistema de 24 V ou 48 V, respetivamente.)

### 6.1. Visão geral

#### Rede presente

Quando houver menos energia fotovoltaica disponível do que a necessária para alimentar as cargas (à noite, por exemplo), a energia armazenada na bateria será utilizada para alimentar as cargas. Isto irá se manter até que a bateria se esgote (ou seja, tenha atingido o mínimo de % definida pelo utilizador).

Quando a energia da rede está disponível, qualquer um dos três parâmetros a seguir irá informar o sistema que o armazenamento da bateria esgotou-se:

1. Estado de carga da bateria: O estado de carga mínimo conforme configurado no CCGX foi atingido. Quando definido para 60 %, toda a capacidade entre 60 % e 100 % será utilizada para otimizar o autoconsumo. E 0 % a 60 % serão utilizados em caso de queda de energia. Observe que o parâmetro do estado de carga mínimo - conforme configurado no CCGX - pode ser alterado diariamente pelo [Algoritmo do BatteryLife \[17\]](#).
2. Tensão da bateria. Consultar a [secção Corte dinâmico \[18\]](#), mais abaixo.
3. Tensão da bateria. Consultar a [secção Corte dinâmico](#), mais abaixo.
  - VE.Bus BMS Victron
  - BMS ativado para CAN-bus de terceiros

#### Queda de rede

Quando não existe energia da rede disponível e o sistema está no modo inversor, os seguintes parâmetros controlam a profundidade da descarga:

- Corte dinâmico
- O sinal de célula baixa do VE.Bus BMS ainda está ativo
- Os sinais de células baixas de BMS ativados para CAN-bus de terceiros são ignorados. O sistema depende da proteção automática dentro das células de lítio para ativar.

#### E sobre o modo de Sustentação?

As tensões de sustentação não produzem efeito *quando* o sistema para de descarregar a bateria: A sustentação é apenas ativada *quando* a bateria for sinalizada como vazia. Consultar a [secção Sustentação](#) abaixo para mais informações.

### 6.2. BatteryLife

#### **Qual a função do BatteryLife?**

A função *BatteryLife* evita que um prejudicial «estado de carga da bateria fraca» continue por um longo período de tempo. Por exemplo, no inverno, se não houver energia fotovoltaica suficiente disponível para substituir a energia da bateria armazenada que é consumida todos os dias, sem a função *BatteryLife*, o estado da carga da bateria irá cair para o seu limite inferior e permanecer nesse nível ou próximo - e a bateria irá falhar continuamente em ficar completamente carregada.

O *BatteryLife* tenta garantir que a bateria seja sempre recarregada com 100 % de estado da carga - todos os dias. É assim que funciona:

Durante os períodos de mau tempo, quando a energia solar é reduzida, o *BatteryLife* aumentará dinamicamente o *limite inferior do estado da carga* que foi definido. Isto tem o efeito de tornar disponível menos energia para consumo. Aumenta este nível em 5 % a cada dia até que a energia que o sistema consome das baterias durante um período de 24 horas corresponda à energia que está a ser substituída. O objetivo é que a bateria funcione com 100 % de estado da carga ou próximo.

Quando as condições meteorológicas alteram e torna-se disponível mais energia solar, o sistema irá mais uma vez reduzir o *limite inferior do estado da carga*, diariamente, disponibilizando mais capacidade da bateria para utilização (eventualmente irá regressar ao limite predefinido pelo utilizador) - enquanto ainda garante que o estado da carga da bateria termina a cada dia em 100 % ou próximo.

A capacidade desta função torna-se aparente quando pergunta: "Porque razão a bateria deve permanecer totalmente descarregada por longos períodos de tempo, sem deixar energia de reserva em caso de falha da rede elétrica ... e com o possível resultado de danos à bateria?".

#### **Detalhes**

Esta função tem várias vantagens:

- Funcionar num estado de carga baixa encurta a vida útil das baterias de chumbo/ácido.

- Algumas baterias de lítio também têm de ser totalmente carregadas regularmente para equilibrar as suas células. Isto inclui [as baterias de lítio de 12,8 V da Victron](#), para as quais é obrigatório ativar o *BatteryLife*.
- Em caso de falha de rede - não ter energia sobressalente disponível das baterias para alimentar as cargas anula todo o propósito de ter uma bateria de reserva.

Se o estado da carga da bateria cair abaixo do *limite inferior* do estado da carga por mais de 24 horas, esta será carregada lentamente (de uma fonte CA) até que o limite inferior seja atingido novamente.

*Limite inferior* dinâmico é uma indicação de quanta energia fotovoltaica excedente prevemos durante o dia; um limite baixo indica que esperamos muita energia fotovoltaica disponível para carregar a bateria e que não se espera que o sistema descarregue mais energia à noite do que recebe no dia seguinte.

O gráfico abaixo mostra dois sistemas idênticos - um (linha azul) está a utilizar a função *BatteryLife*; o outro (linha vermelha) não está. É primavera, e o estado da carga da bateria para cada sistema está representado para uma semana. Conforme a semana avança e mais energia solar se torna disponível, observe como o *BatteryLife* faz o seu sistema funcionar com carga total ou quase total, e como permite que a profundidade da descarga seja aumentada conforme a recolha de energia solar aumenta. Observe também a linha vermelha que mostra o que acontece sem o *BatteryLife*.

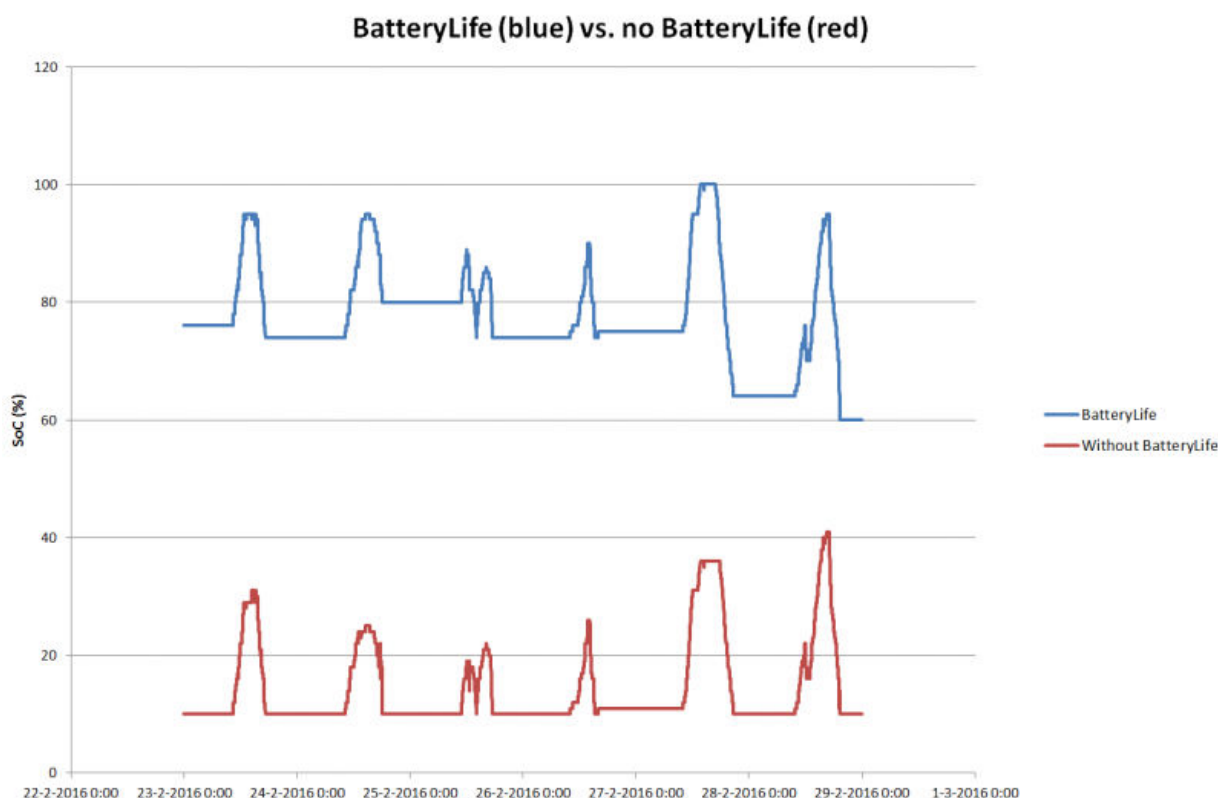

#### Detalhes técnicos

Num nível técnico, o *BatteryLife* aumenta o limite de carga inferior dinâmico em 5 % para cada dia em que um bom estado de carga não foi alcançado. O valor é aumentado uma vez por dia quando a bateria atinge o limite inferior pela primeira vez. Quando a bateria atinge 85 % do estado da carga no dia, o aumento para aquele dia é cancelado e o limite permanece o mesmo do dia anterior. Se a bateria atingir 95 % em qualquer dia, o limite de descarga dinâmica será reduzido em 5 %. O resultado é que a bateria atinge uma carga saudável entre os 85 % e 100 % do estado da carga todos os dias.

### 6.3. Corte Dinâmico

A função Corte Dinâmico funciona de forma «inteligente». Em vez de cortar apenas as cargas quando um limite de baixa tensão foi atingido, considera a quantidade de *corrente* que é retirada da bateria. Quando a corrente consumida é elevada, a tensão de desligamento pode ser de 10 V, por exemplo; enquanto que, se a corrente consumida for pouca, o desligamento pode ser de 11,5 V.

Isto compensa a resistência interna da bateria e torna a *Tensão da Bateria* um parâmetro muito mais fiável para indicar se a bateria está a ficar criticamente descarregada.

O gráfico abaixo mostra as curvas predefinidas de «Descarga» versus «Baixa tensão de desligamento de entrada CC» para diferentes tipos de bateria. A curva pode ser ajustada no assistente.

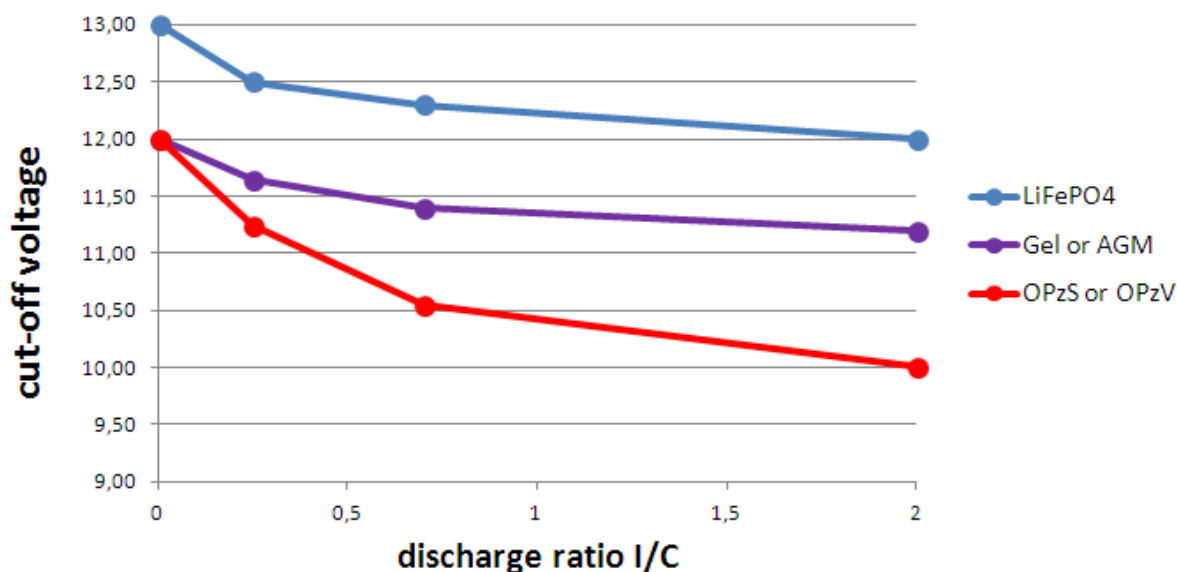

Notas:

- O corte dinâmico é útil para baterias com elevada resistência interna. Por exemplo OPzV e OPzS; mas é menos relevante para baterias LiFePO4 por causa da sua baixa resistência interna. Veja como o gráfico mostra uma curva muito mais plana para a corrente de carga versus tensão de desligamento.
- Nenhum dos três parâmetros baixos de entrada CC (-corte, -reiniciar e -pré-alarme) no separador Inversor estão operacionais. Estes são substituídos pelos níveis de corte dinâmicos, juntamente com os níveis de reinicialização - que são todos configurados no Assistente do sistema de armazenagem de energia
- O mecanismo de corte dinâmico é eficaz quando a rede está disponível e durante uma falha da rede (o sistema está no modo Inversor).

## 6.4. Modo de Sustentação

O *Modo de Sustentação* evita os danos causados por deixar baterias num estado totalmente descarregado

O *Modo de Sustentação* é introduzido após a bateria ter sido sinalizada como descarregada e as duas condições que o acionam são:

- Quando a tensão da bateria cai abaixo do corte dinâmico
- Um sinal de célula baixa do VE.Bus BMS

Enquanto a Sustentação está ativa, a tensão da bateria mantém-se *nonível de tensão de sustentação* - que está definido para:

- Baterias de lítio: 12,5 V
- Outras baterias: 11,5 V para as primeiras 24 horas, e depois é aumentado para 12,5 V

Quando a tensão da bateria cair abaixo do nível de sustentação, será recarregada até *onível de tensão de sustentação* utilizando a energia da rede. O carregador irá garantir que o nível de voltagem seja mantido - utilizando a energia da rede quando necessário. A corrente de carga máxima que utiliza para isso é 5 Ampère por unidade. (5 A aplica-se a todas as instalações - independentemente das tensões do sistema (12/24/48 V).

O excesso de energia solar também será utilizado para carregar a bateria.

O modo de sustentação encerra quando o carregamento solar consegue aumentar a tensão da bateria 0,1 V acima do *nível de tensão de sustentação*. O funcionamento normal continuará então - com a bateria a fornecer energia quando for recolhida energia insuficiente do painel fotovoltaico.

(Este 0,1 V é o limite para sistemas de 12 V; para 24 V o limite é 0,2 V acima; e para 48 V é 0,4 V acima.)

## 6.5. Números de código do motivo do estado da bateria do sistema de armazenagem de energia

Além dos estados do carregador (Inicial/Absorção/Flutuação), existem códigos adicionais de Descarga e Sustentação que fornecem informações imediatas na Visão Geral das Páginas do visor GX.

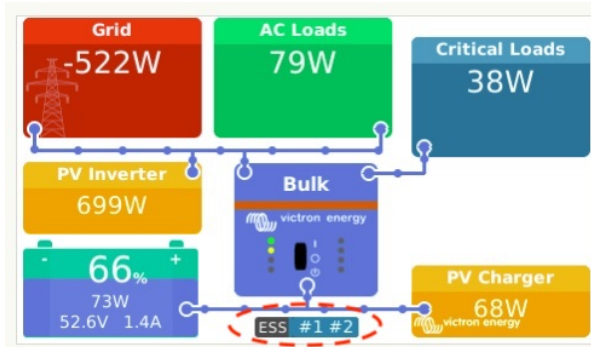

A chave para estes códigos é:

- #1: O estado da carga é baixo
- #2: O BatteryLife está ativo
- #3: Carregamento do BMS desativado
- #4: Descarga do BMS desativada
- #5: Carga lenta em progresso (parte do BatteryLife, ver acima)
- #6: O utilizador configurou um limite de carga de zero.
- #7: O utilizador configurou um limite de descarga de zero.

## 7. Compensação de fase - informação adicional

### 7.1. Introdução

Utilize a configuração de compensação de fase em sistemas com uma ligação trifásica à rede elétrica. A configuração define como o sistema de armazenamento de energia interage com as diferentes fases.

Quando ativado (predefinido), o sistema de armazenamento de energia equilibra a potência total (L1 + L2 + L3) para zero Watt. Quando desativado, o sistema de armazenamento de energia equilibra cada fase separadamente para zero.

Para sistemas monofásicos, esta configuração não tem efeito - esteja «ativada» ou «desativada» - e pode, portanto, ser ignorada.

Quando o modo sistema de armazenamento de energia está definido para *Manter as baterias carregadas* esta configuração não tem efeito.

#### Ligação monofásica à rede elétrica

- A configuração da compensação de fase não tem efeito e pode ser ignorada.

#### Sistema de armazenamento de energia monofásico num sistema com uma ligação trifásica à rede elétrica

O sistema de armazenamento de energia monofásico é um único inversor/carregador.

- Compensação de fase ativada: O sistema de armazenamento de energia regula a potência total L1 + L2 + L3 para 0.
- Compensação de fase desativada: O sistema de armazenamento de energia regula apenas a potência de L1 a 0.

#### Sistema de armazenamento de energia trifásico num sistema com uma ligação trifásica à rede elétrica

O sistema de armazenamento de energia trifásico são, no mínimo, três inversores/carregadores: um em cada fase.

- Compensação de fase ativada: O sistema de armazenamento de energia evita circunstâncias em que a bateria possa ser carregada numa fase e descarregada em outra.
- Compensação de fase desativada: O sistema de armazenamento de energia regula cada fase separada para 0W. Isto pode resultar na descarga do sistema de armazenamento de energia numa fase enquanto carrega na outra, o que é muito ineficiente.

### 7.2. Sistema de armazenamento de energia monofásico num sistema trifásico

Com a compensação de fase ativada, o sistema de armazenamento de energia (monofásico) utiliza a bateria para equilibrar a potência combinada de todas as fases em 0 W (zero watts).

Veja o seguinte exemplo: O sistema de armazenamento de energia está ligado a L1 e, ao compensar as fases L2 e L3 também, regula a potência total no painel de distribuição para 0 W.

	L1	L2	L3	Total
Carga	100 W	400 W	200 W	700 W
Sistema de armazenamento de energia	-700 W	0 W	0 W	-700 W
Caixa de distribuição	-600 W	400 W	200 W	0 W

Com a compensação de fase desativada, o sistema de armazenamento de energia (monofásico) utiliza a bateria para equilibrar apenas L1 para 0 W. A L2 e L3 são visíveis no CCGX, mas não são utilizadas pelo sistema de armazenamento de energia de nenhuma forma.

(Certifique-se de instalar o sistema de armazenamento de energia em L1. Se estiver instalado em outra fase, a visualização estará errada.)

### 7.3. Sistema de armazenamento de energia trifásico

Um sistema de armazenamento de energia trifásico tem pelo menos um Multi instalado em cada fase. Recomendamos manter a configuração de compensação de fase predefinida: ativada.

#### **Detalhes de instalação**

- O Multi tem de ser configurado como um sistema trifásico. Utilize o VE.Bus Quick Configure ou o VE.Bus System Configurator para isto.
- Instale o Assistente do sistema de armazenamento de energia em todas as unidades ...em todas as fases mestre e também em todos os servos (se aplicável).
- Cargas trifásicas: é possível ligar cargas trifásicas à saída CA do Multi. Estas cargas serão alimentadas pela bateria durante uma falha de energia.

#### **Compensação de fase ativada (predefinido e recomendado)**

O sistema de armazenamento de energia equilibra a potência total (L1 + L2 + L3) para 0 W.

#### Otimização inteligente do equilíbrio entre as fases

O sistema de armazenamento de energia otimiza de forma inteligente o equilíbrio entre as fases - tanto quanto possível. Enquanto o faz, nunca carregará numa fase enquanto descarrega em outra. Para entender melhor como funciona, leia estes exemplos com atenção:

Quando as fases estão em equilíbrio, a situação é simples. Digamos que cada fase esteja a consumir 500 W e apenas uma pequena quantidade de energia fotovoltaica esteja disponível - 100 W em cada fase. Cada fase requer outros 400 W ... um total de 1200 W para todas as três fases. Portanto, 400 W serão consumidos da bateria em cada fase, e o consumo da rede será, portanto, 0 W. Cada fase separada também será a 0 W.

Quando as fases *não* estão em equilíbrio balance, torna-se mais complicado:

No exemplo abaixo, a energia fotovoltaica excede as cargas em L1 em 1300 W. L2 e L3 têm cargas de 200 W em cada fase. Ao reparar na soma de todas as três fases: a casa está a vender 900 W à rede - ou numa configuração sistema de armazenamento de energia de 900 W está disponível para carregar as baterias.

Uma estratégia simples poderia ser distribuir estes 900 W de potência excedente por todas as fases e carregar a bateria com 300 W em cada fase:

	Fotovoltaica + Carga	Sistema de armazenamento de energia	No medidor
L1	-1300 W	300 W	-1000 W
L2	200 W	300 W	500 W
L3	200 W	300 W	500 W
Soma	-900 W	900 W	0 W

A tabela mostra que isto não é o ideal: o sistema agora está a vender na L1, mas a comprar na L2 e L3, enquanto como um todo está a comprando energia.

Outra solução poderia ser combinar cada fase. Por outras palavras, regula cada fase única para 0 W: carrega na L1 com 1300 W e descarrega L2 e L3 cada uma com 200 W. Esta situação também não é a ideal: 1700 W de potência estão a ser convertidos de CA para CC e vice-versa - mas apenas 900 W são necessários para manter a potência total em 0 W. Isto significa que 800 W estão a ser convertidos desnecessariamente, resultando em perdas desnecessárias do sistema.

	Fotovoltaica + Carga	Sistema de armazenamento de energia	No medidor
L1	-1300 W	1300 W	0 W
L2	200 W	-200 W	0 W
L3	200 W	-200 W	0 W
Soma	-900 W	900 W	0 W

(Observe que isto é o que acontece quando a configuração de compensação de fase está desativada)

Então, a última solução: quando o saldo do sistema total for positivo, ou seja, a produzir energia, a bateria será carregada pelas fases que estão a produzir energia. O inverso também é verdadeiro: quando o sistema como um todo está a consumir energia, a bateria irá descarregar nas fases que estão a consumir energia. No exemplo presente, isto significa que a bateria está a carregar na L1, com 900 W:

	Fotovoltaica + Carga	Sistema de armazenamento de energia	No medidor
L1	-1300 W	900 W	-400 W
L2	200 W	0 W	200 W
L3	200 W	0 W	200 W
Soma	-900 W	900 W	0 W

#### Compensação de fase desativada

O sistema de armazenamento de energia equilibra a potência de cada fase separada para 0 W.

Cuidado: utilizar o sistema desta forma causa perdas significativas, pois a energia irá fluir de uma fase CA para outra através das ligações CC. Isto incorre em perdas causadas pela conversão de CA em CC numa fase e, em seguida, novamente de CC em CA na outra fase.

#### Nota sobre a corrente de carga máxima

Num sistema multifásico, a corrente de carga é configurada *por fase* - e não para todo o sistema. Uma limitação desta configuração, por exemplo, é onde um banco de baterias relativamente pequeno é instalado e, num determinado momento, um fornecimento significativo de energia fotovoltaica está disponível em L1 - mas não nas outras fases, então apenas uma parte deste excesso de energia fotovoltaica em L1 será utilizado para carregar a bateria.

## 8. Comparação com Assistentes Hub

### 8.1. Assistente Hub-1 - Assistente do sistema de armazenamento de energia

#### Políticas

Políticas Hub-1 que foram descontinuadas a favor do sistema de armazenamento de energia:

- Política 1: Ligado à rede elétrica, realimentação: Utilizar o sistema de armazenamento de energia e ativar a alimentação do carregador solar.
- Política 2: Manter as baterias carregadas: Utilizar o sistema de armazenamento de energia, selecionar o modo “Manter as baterias carregadas”. E ativar “Alimentação de energia solar excedente”
- Política 4: Evitar a alimentação de energia para a rede: Existem aqui duas opções; primeira - utilizar o sistema de armazenamento de energia, mas não ativar a alimentação em excesso do carregador solar e este estará sempre ligado à rede. Ou, utilizar o interruptor virtual com *ignorar entrada CA*.
- Política 5: Ligado à rede elétrica, sem realimentação: Utilizar o sistema de armazenamento de energia, selecionar o modo “Manter as baterias carregadas”.

As notas acima deixam uma política em que o Assistente Hub-1 pode fazer coisas que o assistente do sistema de armazenamento de energia não pode:

- Política 3: Desligue da rede elétrica assim que possível: Para isto, mantenha o Assistente Hub-1 ou (que geralmente é uma solução mais simples e melhor): utilize o interruptor virtual com *ignorar entrada CA*.

#### Função de redução de carga: obsoleto

O corte de carga é um recurso do Hub-1 que não é utilizado com frequência e, portanto, não foi implementado no Assistente do sistema de armazenamento de energia. Em vez de aderir ao Hub-1 - que não recomendamos ou apoiamos (1) - considere utilizar outras opções.

Por exemplo *utilizar indevidamente* a função de arranque/paragem do gerador no CCGX.

### 8.2. Assistente Hub-2 (v3) - Assistente do sistema de armazenamento de energia

#### Comparação com a política do Hub-2

- Desligar à noite: desligar à noite não é possível com o Assistente do sistema de armazenamento de energia, mas em qualquer caso, desligar só causa problemas com sobrecarga, oscilação, etc. Com o Assistente do sistema de armazenamento de energia é possível alimentar as suas cargas com a bateria enquanto permanece ligado à rede; que permite o mesmo, ou melhor, nível de autoconsumo sem desligamentos noturnos e problemas associados.
- Inverter prioridade: Isto não é possível com o sistema de armazenamento de energia. Em alternativa, utilize o interruptor virtual.
- Ligue à entrada CA quando disponível: Utilize o Assistente do sistema de armazenamento de energia e selecione um dos dois modos otimizados.
- Ligue à CA quando disponível, mantenha as baterias carregadas: Utilizar o sistema de armazenamento de energia e selecionar o modo “Manter as baterias carregadas”.

#### Faça uso de «tarifas fora de pico»

Ainda não está disponível no sistema de armazenamento de energia, mas será implementado.

#### Modo inverno

A função *BatteryLife* do sistema de armazenamento de energia irá certificar-se de que as baterias não são alternadas desnecessariamente à volta de um estado da carga baixo.

Consultar também a opção *Manter as baterias carregadas* no CCGX.

#### Redução de carga

O corte de carga é um recurso do Hub-2 que não é utilizado com frequência e, portanto, não implementado no Assistente do sistema de armazenamento de energia. Em vez de aderir ao Hub-2 - que não recomendamos ou apoiamos - considere utilizar outras opções.

Por exemplo *utilização indevida* da função de arranque/paragem do gerador no CCGX.

#### Evitar a alimentação de energia de volta para a rede:

O sistema de armazenamento de energia pode fazer isto quando possui um inversor Fronius. Consultar a [Opção alimentação zero \[7\]](#).

Para outras marcas de inversores fotovoltaicos, utilize o Assistente Hub2 v3. Ou melhor, utilize um método alternativo tal como instalar carregadores solares MPPT - e deixar *arealimentação* ativada ...ou instalar um inversor fotovoltaico Fronius.

### **8.3. Assistente Hub-4 - Assistente do sistema de armazenamento de energia**

- A capacidade da bateria já não é exigida pelo Assistente. Em alternativa ativar o *monitor da bateriae* introduzir a capacidade no separador Geral no VEConfigure.
- O Assistente do inversor fotovoltaico está incluído no Assistente do sistema de armazenamento de energia: já não é necessário adicioná-lo separadamente.

(NB. Sobrecarga e bugs de alta temperatura foram corrigidos.)



## 9. FAQ

### P1: A energia do MPPT é utilizada para alimentar as cargas quando a realimentação é desativada?

Sim. O sistema de armazenamento de energia irá reduzir a utilização da rede a um mínimo, de preferência para 0 W, com ou sem alimentação ativada. Mantém os carregadores solares MPPT a trabalhar no máximo - mesmo quando as baterias estão carregadas.

Um pouco mais de detalhes com referência aos modos selecionados:

- No modo Otimizar quer a carga seja grande ou pequena, a energia será fornecida pelas baterias. O medidor da rede será mantido em 0 W até que a bateria se esgote ou a carga exceda a capacidade do inversor.
- No modo Manter as baterias carregadas nenhuma energia sai das baterias para alimentar as cargas, a menos que a rede falhe. A energia fotovoltaica, quando disponível, será utilizada para alimentar as cargas. Existe um problema conhecido ao utilizar o modo "Manter as baterias carregadas" que pode resultar em menos produção do carregador solar MPPT quando as baterias estão cheias. Isto apenas ocorre quando o DVCC está desativado, e a definição «Alimentação do carregador solar em excesso» está desativada.

As opções atuais para contornar este problema de "Manter as baterias carregadas" são:

- Ativar o DVCC (verifique o manual da CCGX para ver se é permitido para o tipo de bateria utilizada, marca & modelo!)
- Defina o modo para Otimizar e defina o estado da carga mínimo para 100 %. Importa notar que, com esta solução alternativa, ainda há uma diferença com o modo "Manter as baterias carregadas": o sistema não irá recarregar a bateria da rede após uma queda de energia

### Q2: Ativei o modo de otimização, mas não vejo a energia da rede a ser utilizada para carregar a bateria.

No modo de otimização, o sistema de armazenamento de energia só irá carregar a bateria com energia proveniente do fotovoltaico ... exceto em duas circunstâncias, ambas relacionadas com a saúde da bateria e que evitem danos que encurtem a vida:

- *Sustentação*: a bateria foi descarregada tão profundamente que o mecanismo de segurança de sustentação foi desativado. Consultar o ponto 6.4 [19].
- *Carga lenta*: O BatteryLife está ativado e o sistema está em carga forçada. Consultar ponto 4.3.8. [17]

### P3: Mesmo quando a bateria está cheia, o sistema ainda está ligado à entrada CA?

Esta pergunta é normalmente feita por utilizadores ou instaladores que estão familiarizados com as nossas configurações anteriores, por exemplo Hub-1 ou Hub-2, numa instalação em série em vez de uma instalação paralela à rede. Nesta configuração, o sistema costumava alterar para o modo inversor quando as baterias estavam suficientemente cheias.

Isto era bom, mas também tinha várias desvantagens Um inversor oferece uma alimentação de tensão muito mais fraca do que a rede pública ... E isto pode levar a:

1. Luzes a piscar em certas circunstâncias
2. Desligamento do inversor através de «sobrecarga» quando uma grande carga é ligada

Com o sistema de armazenamento de energia no modo Otimizar, o sistema irá sempre permanecer ligado - mesmo quando as baterias estiverem carregadas. E embora ligado, o consumo de energia não é substancial - esta configuração oferece a estabilidade da rede sem consumo adicional de rede.

### P4: Porque razão o estado VE.Bus está em passagem?

No sistema de armazenamento de energia, as condições para o sistema VE.Bus estar em *passagem*(estado ve.bus: passagem) são:

1. Quando o dispositivo GX já não está a receber dados do medidor da rede. Importa notar que isto é apenas para sistemas que estão configurados para possuir um medidor de rede externa. Veja Configurações → ESS → Controlo sem configuração do medidor de rede.
2. Sistemas com sistema de lítio ligado a CAN-bus: quando o dispositivo GX já não está a receber informações da bateria, através do CAN-bus.
3. Quando o carregamento da bateria não é permitido (corrente de carga máxima BMS = 0 A ou potência de carga máxima = 0 W) e há excesso de energia fotovoltaica.
4. Quando a descarga não é permitida e as cargas na saída CA forçam o Multi/Quattro a exceder o limite de corrente de entrada CA: Razões para não permitir descarga: O BMS bloqueia a descarga (DCL = 0) ou o nível de estado da carga da bateria está abaixo da configuração «estado da carga mínimo» no sistema de armazenamento de energia, quando o estado da carga está pelo menos 3 % acima do nível definido, a descarga é permitida novamente.
5. Está em utilização um código de rede que requer a ativação da descarga da bateria por entradas auxiliares. Verifique o código de rede utilizado no VEConfigure e compare com os sinais elétricos fornecidos ao inversor/carregador nas suas entradas AUX.

6. A deteção de perda de rede causa problemas, geralmente em combinação com uma ligação de alta impedância para a rede elétrica. Para obter detalhes, consulte [EConfigure: códigos de rede & perda de deteção de rede](#).

#### **P5: Como posso ocultar os avisos de bateria fraca?**

Contexto: Num sistema autónomo ou auxiliar, faz sentido receber um aviso quando a bateria estiver quase vazia. Mas num sistema onde a bateria é apenas utilizada para otimizar o autoconsumo e é normal descarregar totalmente a bateria todos os dias, não é necessário receber uma notificação.

- Pode desativar as notificações de bateria fraca no CCGX ao entrar no *Menu* Multi ou Quattro; seleccionar *Configuração*, em seguida *Alarmes*. Defina o *Alarme de baixa tensão CC* para *Alarmes apenas*.

O LED vermelho que pisca no inversor/carregador - que alerta sobre a bateria fraca - não pode ser desativado.

- Oculte as notificações de email acedendo ao Portal VRM, e definindo *Monitorização automática do alarme* para *alarmes apenas*.

#### **P6: Modo Otimizar, sem alimentação: A corrente de entrada CA flutua descontroladamente - às vezes até fica negativa ... Porque razão?**

Esta situação é normal. A corrente apresentada é a corrente RMS. O que não representa potência real, nem energia real sendo alimentada na rede.

Especialmente à volta dos 0 W de potência real, poderá ver que a corrente RMS é muito alta. Isto é causado pelos capacitores X no Multi.

Em alternativa, observe as leituras de potência de entrada. Flutuam muito menos e são uma indicação mais fiável de potência e energia.

#### **P7: Como os estados de carga funcionam no sistema de armazenamento de energia?**

- Os MPPT estão sempre no estado «sistema de armazenamento de energia». Isto indica que o MPPT está a ser controlado pelo Multi ou Quattro através do dispositivo GX. Para visualizar o estado do sistema, consulte o estado do VE.Bus.
- Durante a descarga e ligado à rede, o estado ainda pode apresentar um estado de carga, como Carga inicial, Absorção ou Flutuação. Mesmo que não esteja a carregar. Isto é normal, nada com que se preocupar.
- Quando em Flutuação, o sistema irá começar um novo ciclo de carga quando a tensão da bateria estiver abaixo da tensão de reinicialização por um determinado período de tempo. Esta tensão depende do tipo de bateria escolhido, seleccionado no separador do carregador em VEConfigure:
  - Lítio: reiniciar a tensão em carga inicial =  $V_{float} - 0,2 \text{ V}$  (máx 13,5 V)
  - Outros: reiniciar a tensão em carga inicial =  $V_{float} - 1,3 \text{ V}$  (máx. 12,9 V)

Importa notar que estes mecanismos de reinicialização do ciclo de carga diferem do algoritmo do carregador solar MPPT autónomo: reiniciam o ciclo de carga todos os dias. Consulte os manuais do carregador solar para obter mais informações sobre isto. (Esta ligação encaminha-o para a [Página de Download do Manual](#)).

#### **P8: O meu sistema desliga-se em sobrecarga - porque razão?**

O desligamento em sobrecarga, enquanto ligado à rede, é causado pela deteção ativa de perda de rede, vinculada ao código do país conforme configurado em VEConfigure3.

Este comportamento ocorre quando o CA fornecido na saída CA do Multi ou Quattro é «fraco». Por «fraco», queremos dizer que a ligação CA à rede elétrica tem uma impedância mais alta do que o normal. Por exemplo, um gerador ou uma casa antiga ou remota ligada com um cabo muito longo e/ou muito fino à rede pública.

Para soluções e opções de configuração, consulte o [VEConfigure: códigos da rede & deteção de perda da rede elétrica](#).

#### **P9: Porque razão as minhas cargas são alimentadas pela rede em vez da bateria ou da solar?**

Lista de verificação caso as cargas sejam alimentadas pela rede/rede elétrica, quando é expectável sejam alimentadas pela bateria:

Em primeiro lugar, verifique se o sistema não está a evitar a descarga porque o estado de carga da bateria está abaixo do limite. Consultar o [Ponto 6 - Controlar a profundidade da descarga \[17\]](#).

Em segundo lugar, no caso de uma bateria de lítio gerida, ou seja, uma bateria com uma ligação CAN-bus, verifique se a bateria não desativou a descarga: consulte a entrada da bateria no menu Lista de dispositivos e vá para o submenu Parâmetros e consulte a entrada Limite de Corrente de Descarga. Caso apresente zero, a bateria está a comunicar ao sistema para não descarregar mais.

Em terceiro lugar, a alimentação pode ser desativada porque o teste de relé do sistema de armazenamento de energia ainda está pendente: o inversor/carregador (ou seja, Multi/Quattro) num sistema de armazenamento de energia tem de realizar um teste de relé antes de utilizar a energia da bateria. Durante o teste, tem de ser executado no modo inversor num curto espaço de tempo (~ 1 minuto) e necessita de capacidade suficiente de bateria sobressalente para isso. Caso a tensão da bateria seja muito baixa durante a ligação à rede, o sistema liga no modo de passagem e/ou carregamento da bateria e, enquanto espe-

ra que a bateria seja recarregada o suficiente (para fazer o teste de relé), não irá alimentar. O que significa que não irá converter energia CC em CA e, portanto, não irá alimentar as cargas da bateria e, da mesma forma, também não irá converter nenhuma energia proveniente de carregadores solares em CA: nem irá alimentar cargas com energia solar acoplada a CC. E o mesmo: não vai vender o excesso de energia solar acoplada a CC de volta à rede.

O teste do relé será executado quando a tensão da bateria tiver sido recarregada acima de 14/28/56 volts ou quando a bateria tiver sido recarregada acima de 20 % do estado da carga. Para verificar se um sistema está neste estado, consulte a entrada de teste de relé do sistema de armazenamento de energia no submenu Avançado da entrada Multi/Quattro na lista de dispositivos. Irá ser apresentado Pendente ou Concluído. Importa notar que esta entrada do menu é visível apenas para sistemas com um Assistente do sistema de armazenamento de energia instalado.

Em quarto lugar, a alimentação pode ser desativada quando um código de rede (como o código de rede alemão ou australiano) utiliza a entrada AUX1 para desativar a alimentação e o AUX1-in é utilizado por outra coisa (como um sensor CA ou um BMS), desta forma a alimentação pode ser desativada. Desmarque simplesmente a opção nas configurações do código de rede para o evitar.

Por último, verifique se o interruptor basculante na unidade está definido como Ligado, em vez de Carregador apenas. Quando definido para carregador apenas, a unidade recusa-se a descarregar a bateria. Importa notar que para verificar isto, tem mesmo de verificar fisicamente o interruptor basculante: não pode saber o seu estado olhando apenas para o VRM ou para o dispositivo GX. Num MultiPlus-II, este interruptor oscilante encontra-se na parte inferior da unidade e tem de estar na posição I, e não na II.

Finalmente, se tudo acima não ajudar - desative temporariamente a «Perda de rede» para ter a certeza de que não está a causar um problema. Detalhes neste documento: [VEConfigure: códigos da rede & deteção de perda da rede elétrica](#).

#### **P10: Porque razão o sistema recusa-se a descarregar a minha bateria?**

Consultar a P9.

#### **P11: A minha bateria primeiro está a descarregar e, em seguida, carrega todas as noites?**

A recarga que está a ver pode fazer parte da proteção de Sustentação. Considere aumentar o nível mínimo do estado da carga. Por exemplo, aumente com 5 %; e verifique o que acontece..

Ou diminua as tensões de sustentação com o VEConfigure, mas tome os devidos cuidados, especialmente para baterias de chumbo, pois os níveis de sustentação são concebidos para evitar danos prematuros às baterias

Pesquise este manual sobre a Sustentação para mais informação.

#### **P12: O que é a recarga automática?**

O sistema irá recarregar automaticamente a bateria (da rede) quando o estado da carga cair 5 % ou mais abaixo do valor de «Estado da carga mínimo» no menu do sistema de armazenamento de energia. A recarga para quando a bateria é recarregada até ao nível de estado da carga mínimo.

#### **P13: Posso utilizar o sistema de armazenamento de energia num veículo ou barco?**

Não, não pode. Depois de desligar o cabo de costa, o sistema pode levar alguns instantes para detetar a perda da rede e abrir o relé de realimentação. Durante estes segundos, a ficha de alimentação da costa estará energizada: existem 110/230 Volts CA nos terminais. O número exato de segundos difere por país e depende dos requisitos locais.

O mesmo se aplica a outras soluções em que a cablagem não está protegida contra remoção acidental, por exemplo, um cabo simples com ficha removível para o utilizador final, como uma fonte de alimentação portátil.

## 10. Resolução de problemas

Etapas da resolução de problemas:

1. Comece por verificar as versões do firmware (tem de ser a mais recente). E ao colocar perguntas; comunique as versões exatas do firmware que são utilizadas.
2. Verifique o tipo/marca da bateria. Se for de chumbo, pode ser inadequada e provavelmente avariou devido ao funcionamento de ciclo pesado.
3. Se for alguma bateria CAN-bus desconhecida ou não suportada; altere a bateria para um tipo compatível.
4. Verifique o estado do inversor/carregador, se estiver em Passagem, então existe um problema. Os detalhes estão disponíveis na Pergunta 4 do ponto anterior.

Em seguida; se a fotovoltaica não for utilizada o suficiente para alimentar cargas;

1. Verifique os # códigos de motivo; consulte os CÓDIGOS-CHAVE neste manual.
2. Verifique a cablagem: muitas quedas de tensão entre o MPPT e o Multi irão evitar que o sistema forneça energia elétrica para cargas CA com energia solar.
3. Teste com e sem o sensor de tensão partilhado ativado: deixe desativado.
4. Em seguida, verifique o limite de corrente de carga do MPPT durante o tempo em que não é utilizado o suficiente. O limite de corrente de carga do MPPT deve estar sempre alto; mesmo quando a bateria está cheia. A menos que haja um problema de temperatura
5. Agora verifique o ponto de ajuste da tensão de carga do MPPT. É suposto estar acima da tensão real da bateria.

Importa notar que estes dois últimos pontos de ajuste são determinados pelo software; e calculado com base nos pontos de ajuste enviados pela bateria de lítio (CAN-bus ligado): não pode alterá-los manualmente. Consultá-los, no entanto, ajuda a entender porque certas coisas acontecem;